



# Trattore elettrico

## **EZS 010**

Portata: 1000 kg

# EZS 010

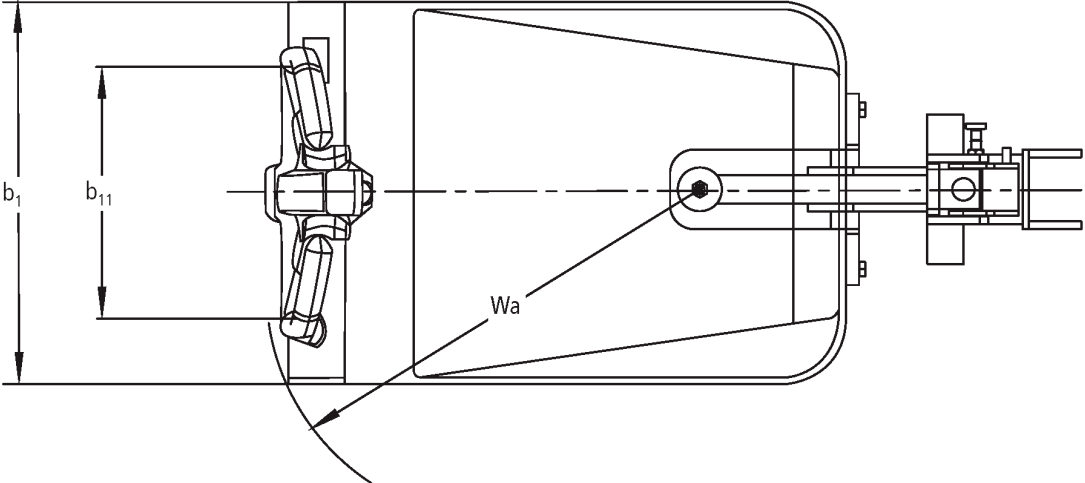
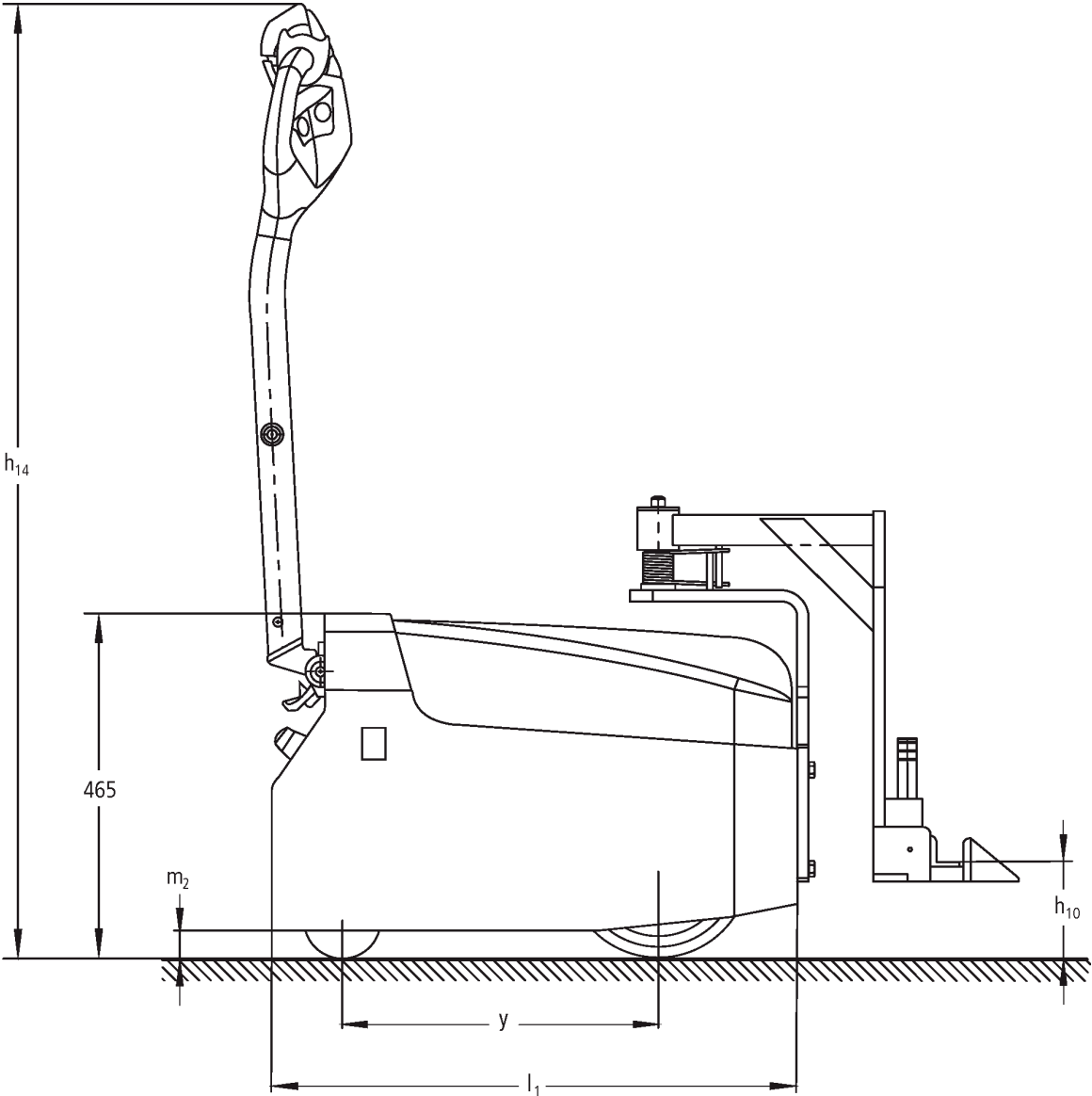

# EZS 010

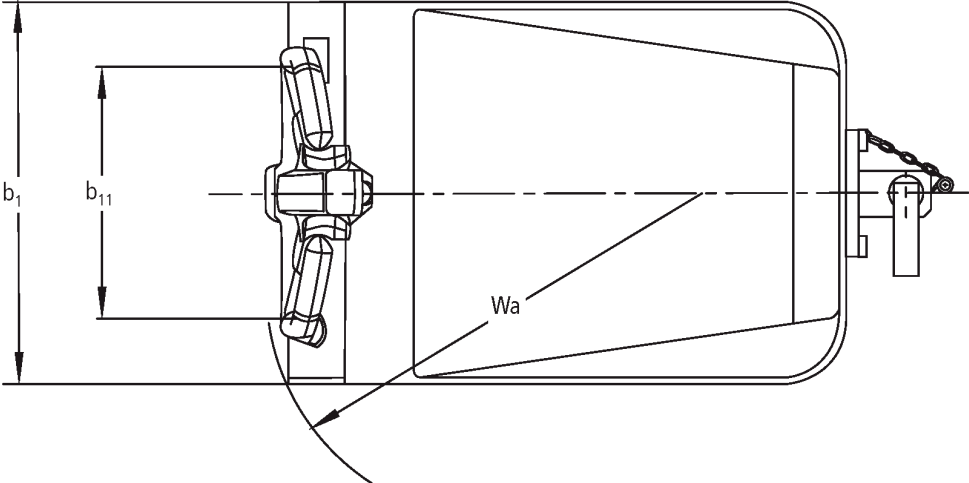
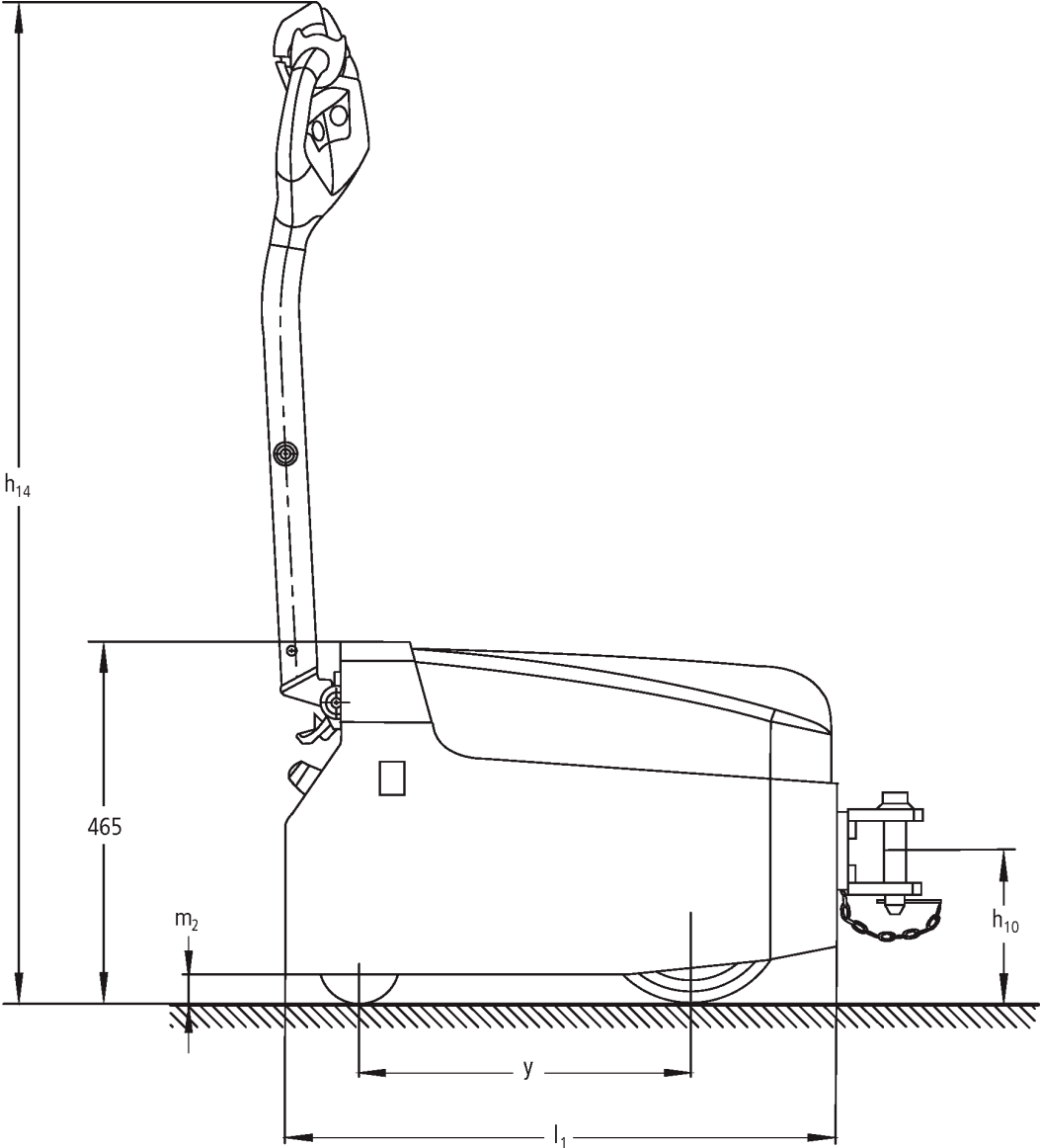

# Tabella VDI

Edizione: 10/2020

Caratteristiche	1.1	Costruttore (sigla)		Jungheinrich	
	1.2	Indicazioni modello del costruttore		<b>EZS 010</b>	
	1.3	Trazione		Elettrico	
	1.4	Uso		A terra	
	1.5	Portata/carico	Q	kg	1000
	1.7	Forza di traino nominale		N	200
	1.9	Interasse ruote	y	mm	415
Pesi	2.1.1	Peso proprio (inclusa batteria)		kg	190
	2.3	Carico sull'asse senza carico ant./post.		kg	85 / 105
Ruote/telaio	3.1	Gommatura			PU / Gomma piena
	3.2	Dimensione ruote anteriori			Ø 100 x 40
	3.3	Dimensione ruote, posteriori			Ø 230 x 70
	3.5	Numero ruote anteriori/posteriori (x = motrici)			2 / 1x
	3.6	Larghezza di transito, anteriore	b <sub>10</sub>	mm	315
	3.7	Larghezza di transito, posteriore	b <sub>11</sub>	mm	370
Dimensioni di base	4.9	Altezza maniglia timone in posizione di guida min. / max.		mm	1270 /
	4.12	Altezza gancio di traino	h <sub>10</sub>	mm	150
	4.19	Lunghezza totale	l <sub>1</sub>	mm	700
	4.21.1	Larghezza totale	b <sub>1</sub>	mm	480
	4.32	Luce libera da terra centro interasse ruote	m <sub>2</sub>	mm	35
	4.35	Raggio di curvatura	W <sub>a</sub>	mm	570
Dati sulle prestazioni	5.1	Velocità di traslazione con/senza carico		km/h	5,4 / 6
	5.5	Forza di traino con/senza carico		N	200
	5.6	Max. forza di trazione con/senza carico		N	600
	5.10	Freno di servizio			elettromagnetico
Motore elettrico/ Parte elettronica	6.1	Motore di traslazione, prestazione con S2 60 min		kW	1
	6.4	Tensione batteria/capacità nominale		V / Ah	24 / 63
	6.5	Peso batteria		kg	46
Varie	8.1	Tipo di comando per la trazione			Tecnologia con corrente alternata trifase

- Ai sensi della direttiva VDI 2198, questa scheda tecnica cita solo i valori tecnici dell'apparecchio standard. Gommature diverse, altri montanti, attrezzature ecc. possono modificare i valori.

- 4.12: Con attacco a innesto singolo

**Jungheinrich Italiana S.r.l.**

Via Amburgo, 1  
20088 Rosate MI  
Telefono 02 908711  
Telefax 02 908712335

[info@jungheinrich.it](mailto:info@jungheinrich.it)  
[www.jungheinrich.it](http://www.jungheinrich.it)

Certificazione dei Sistemi di Gestione  
negli stabilimenti di produzione tedeschi  
di Norderstedt, Moosburg e Landsberg.

ISO 9001  
ISO 14001

I mezzi di movimentazione Jungheinrich  
sono conformi ai requisiti europei di  
sicurezza.



 **JUNGHEINRICH**